

# MYTREX

## DR. HEAT NECK

家庭用 低周波治療器

取扱説明書



このたびは本製品をお買い上げいただき、  
誠にありがとうございます。  
取扱説明書をよくお読みのうえ、正しく安全にお使い下さい。  
この取扱説明書には保証書がついています。  
お読みになられた後も、大切に保管して下さい。

保管用

保証書付

# ご使用前に必ずご確認ください

万が一、セット内容に不足がございましたら、カスタマーサポートまでご連絡下さい。

## セット内容

- 本体(マイトレックス DR. ヒートネック).....1台
- 充電用USBコード.....1本
- ACアダプター.....1個
- 取扱説明書.....1部
- 添付文書.....1部

※デザインおよび仕様については、予告なしに変更することがございます。

※本製品は家庭用低周波治療器です。

# 安全上のご注意

ご使用の前に、必ずこの「安全上のご注意」をよくお読みのうえ、正しく安全にお使いください。万一、異常や故障を発見された場合は、使用を直ちに中止して電源を切り、お買い上げの販売店または弊社カスタマーサポートへお問い合わせください。本取扱説明書に従った使い方をせずに生じた損害につきまして、弊社は一切の責任を負いかねます。

## 警告

---

- 次のような医用電気機器とは、絶対に併用しない。
  - ・ペースメーカーなどの体内植込み型医用電気機器
  - ・人工心肺などの生命維持用医用電気機器
  - ・心電計などの装着型医用電気機器

## 警告

---

### ● 次のような方は使用しない。

- ・心臓疾患のある方、血栓のある方
- ・乳幼児や子ども
- ・自ら意思表示ができない方や操作が行えない方
- ・貴金属にアレルギー反応が出たことがある方
- ・発熱(38℃以上)している方
- ・骨折、整形などで顔面や首、頸椎に埋め込み手術を受けた方
- ・乳児、子供、お年寄りなど熱さを自覚できない方
- ・医師からマッサージを禁じられている方
- ・首や頸椎の手術を行った方、首に傷のある方
- ・妊娠中の方、出産直後の方

### ● 次のような方は、必ず医師に相談のうえ使用する。下記に当てはまらない場合でも、ご使用に不安がある方は医師に相談してください。

- ・顔面の神経障害、皮膚知覚障害、アレルギー体質、皮膚病、及びアトピー性皮膚炎の方、敏感肌の方
- ・肌に傷や湿疹、はれもののある方
- ・血行障害、毛細血管拡張、血圧に異常のある方

- ・薬を服用中の方
  - ・悪性腫瘍のある方
  - ・脳神経に異常を感じている方(てんかんなど)
  - ・糖尿病など、高度な末梢循環障害による知覚障害のある方
  - ・温度感覚喪失が認められる方
  - ・安静を必要とする方、四肢の不自由な方
  - ・骨折や骨粗しょう症など、骨に異常のある方
  - ・体調不良、身体に異常を感じている方
  - ・医療機関で治療中の方
  - ・首や頸椎の病気のある方、またはあった方
  - ・むち打ち症、頸椎損傷、脊柱管狭窄症、椎間板ヘルニア、痛風、急性(疼痛性)疾患のある方
  - ・脊椎の骨折、ねんざ、肉離れなどを起こしている方
- しばらく使用しても、効果が表れない場合は、使用を中止し医師または専門医に相談する。
- ・体調不良の原因になります。

## 警告

- 乳幼児及び子供の手の届く場所には保管せず、使用させない。乳幼児及び子供に本体で遊ばせない。ペットには使用しない。  
事故やけがの原因になります。
- ACアダプターやUSBコードを抜くときは、コードを引っ張らずに先端部分を持つ。また、ぬれた手で抜き差しはしない。  
感電やショートによる火災などの原因になります。
- 浴室や湿気の多い場所で使用したり、保管しない。また、水のかかりやすい所に置かない。  
感電や火災の原因になります。
- 分解、修理、改造はしない。  
火災・感電・けが・故障の原因になります。
- 他の治療器との同時使用や、塗り薬（スプレー式などを含む）との併用はしない。  
事故やけが、体調不良の原因になります。
- 本体および付属品を水につけたり、水洗いしない。  
感電やショートによる火災などの原因になります。
- 高温になる場所（火のそば、炎天下の車内など）で、保管・使用しない。  
発火や発熱、ヤケド、故障の原因になります。

- ACアダプターおよびUSBコードが傷んだり、差し込みがゆるいときは使用しない。ACアダプターおよびUSBコードを破損、加工、束ねるなど無理に力を加えない。また、重いものを乗せ無理な扱いをしたり、挟み込んだりしない。感電やショートによる火災などの原因になります。
- 不安定な場所で保管しない。また、本体や付属品を落としたり、ぶつけたりしない。  
けがや本体が故障する原因となります。
- 本体および付属品が、異臭・異常発熱したときは使用を中止する。  
破損・発火の原因になります。
- 万一、異常が発生したら、本体の電源をすぐに切る。充電中の場合は、コンセントからACアダプターをすぐに抜く。  
けむり・異音・においがするなど、異常状態のまま使用しないでください。
- 付属品や本体の差込口部分に液体、金属類、異物、ほこりなどを付着させない。  
感電やショートによる火災などの原因になります。
- ACアダプターは、壁のコンセントに直接差し込み、タコ足配線にしない。  
火災・感電・故障の原因となります。

## ⚠ 注意

- 取扱説明書に記載されている用途以外には使用しない。  
けがや本体が故障する原因となります。
- ご使用前に、各操作ボタンおよびタイマー（15分間）が正常に動作するか確認する。  
動作不良があると、事故やけがの原因になります。
- 使用しない時は必ず電源を切り、長時間の加熱を避ける。  
火災・故障の原因になります。
- 連続使用時間は15分間を超えない。また、1日2回までを限度として使用する。  
慣れないうちは、弱い加熱・低周波（EMS）強度レベル、および短時間から開始し、慣れてきたら徐々にレベルを上げるようにする。  
ヤケドや肌トラブルの原因になります。低周波（EMS）機能を1日に繰り返し使用したり、強すぎるレベルで使用したりすると、筋肉疲労を起こす恐れがあります。
- 本製品を使用するときは、頸部および頭部から金属、アクセサリ類を外す。  
強いショックを受ける恐れがあります。
- 使用中に本体の位置を変える場合は、まず電源をオフにしてから、位置を変える。  
通電中に本体を動かすと、ショックを受ける恐れがあります。



- 収納時にUSBコードを本体などに巻き付けない。**  
コードに負荷がかかり断線し、ショートによる火災などの原因になります。
- ACアダプターおよびUSBコードは付属品を使用する。付属品は他の製品には使用しない。**  
故障や事故の原因になります。
- ドライヤーやファンヒーターなどで本体や付属品を乾燥しない。**  
部品の変形・故障の原因になります。
- 使用中に痛みを感じたり、気分が悪くなったり、肌に異常があらわれたら、ただちに使用を中止し、医師に相談する。**  
事故やけがの原因になります。
- 運転中、睡眠時、飲酒後は使用しない。**  
思いがけない事故やけがにつながる恐れがあります。車内でご使用される際は、休憩中など運転中以外でご使用ください。
- 色移りしやすい繊維製品には、本製品を長時間接触させない。**  
濃色系の収納袋等に保管したりすると、色が本製品に色移りする恐れがあります。
- 故障や不具合が生じた場合は、お買い上げの販売店または弊社カスタマーサポートに相談する。**  
・お客様ご自身では分解や修理などをしないでください。保証の対象外となります。

# 商品仕様

ブランド	MYTREX (マイトレックス)
販売名	DR. ヒートネック
型番	MT-DRHN21W(ホワイト)、MT-DRHN21B(ブラック)
本体定格	動作時 DC3.7V、5.5W(電熱装置:4.5W) 充電時 DC5V、4W ACアダプター接続時 AC100V、50/60Hz、6W
ACアダプター	入力:AC100V、50/60Hz、0.2A 出力:DC5V、1A (型番:K05S050100J)
サイズ	170×132×40mm
バッテリー	モデル名:PL802656 定格電圧:3.7V 電池容量:1500mAh

質 量	約160g
最大出力電圧	28V
最大出力電流	3.5mA
基本周波数	1~200Hz
出力パルス幅	220 $\mu$ S
定格時間	15分
使用環境	温度 5°C~40°C、相対湿度 $\leq$ 85RH%
一般的名称	家庭用低周波治療器 (JMDNコード70986000)
医療機器の種類	管理医療機器
医療機器認証番号	304AKBZX00083000
製造販売元	株式会社創通メディカル
製造国	中国

# 各部の名称

## 右側

### (/)ボタン

- \*1  
長押し:電源オン/オフ  
短押し:加熱モード切替

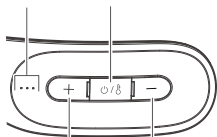

### 前方パッド (+)ボタン

押すと強さが  
1段階ずつ  
上がります。

### 前方パッド (-)ボタン

押すと強さが  
1段階ずつ  
下がります。



## 左側

### ()ボタン

- \*2  
長押し:音声モード切替  
短押し:低周波モード切替

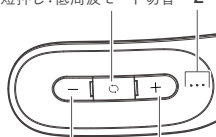

### 側方・後方 パッド(-) ボタン

押すと強さが  
1段階ずつ  
下がります。

### 側方・後方 パッド(+) ボタン

押すと強さが  
1段階ずつ  
上がります。

**\*1 オレンジ色LEDランプ**  
(加熱レベル表示)

ランプ 消灯	ヒートオフ (加熱なし)
●	ヒート1(低温)
●●	ヒート2(中温)
●●●	ヒート3(高温)

**\*2 白色LEDランプ**  
(音声モード表示)

○	ガイダンスモード
○○	電子音モード
○○○	サイレントモード

**\*3 低周波・加熱  
パッドの位置**

本製品には前方、側方および後方にそれぞれ左右2つずつ低周波・加熱パッドが配置されています。前方パッドは右側の(+/-)ボタンで、側方および後方パッドは左側の(+/-)ボタンで低周波レベルの設定をします。



# ご使用の前に（充電方法）

初めてご使用になる時や、充電残量が減ったときは、本体の電源をオフにしてから充電をしてください。

## ●電池残量低下時

音	約15秒ごとに「ピピピ」となる
LEDランプ	約15秒ごとに白色で3回点滅

## ●充電・動作時間の目安\*

充電時間	約3時間
動作時間	約4時間（最長）、約1.5時間（最短）

\*最長動作時間は側方・後方・前方パッド強さレベル1/ヒート1、最短動作時間は側方・後方パッド強さレベル16/前方パッド強さレベル6/ヒート3で使用した場合（室温26℃）の目安です。充電時間や動作時間は、電池の残量や充電環境、使用環境によって大きく前後します。

※周囲温度15～35℃の環境で充電してください。推奨温度外では充電時間がのびたり、充電しない場合があります。

※初めての充電や、長期間不使用の場合、充電後の電池持続時間が短い場合があります。何度か使用すると正常に戻ります。

- 1 本体左側の充電口カバーを開き、付属の充電用USBコードのMicro Bコネクタを本体に接続する。

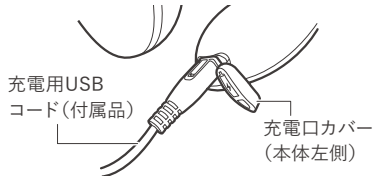

2 | USBコードのType Aコネクター側を、  
付属のACアダプターに接続する。

3 | ACアダプターを壁面コンセントに差し込む。  
※充電中は、LEDランプが順に白色点滅・  
点灯していきます。3つのLEDランプが  
すべて点灯になったら充電完了です。

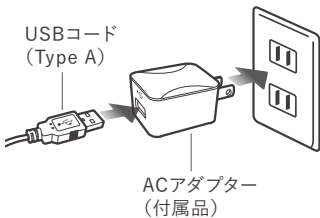

4 | 充電が完了したら、ACアダプターをコンセントから抜く。  
※本体からUSBケーブルを取りはずし、充電口カバーを閉じてください。

#### 充電電池について

●充電しても使用時間が極端に短くなった場合は、電池の寿命と考えられます。(電池寿命は、使用・保管などの状態により変化します。充放電可能回数の目安は300回～500回です。)●電池は交換には対応していません。●長期間使用しないときは、本体をフル充電してから保管します。また1カ月ごとに本品を動作させて、再度充電してください。長期間充電しないでおくと充電ができなくなることがあります。

リチウムイオン電池内蔵製品の注意点は以下でご確認いただけます。

<https://mytrex.jp/support/safety/battery/>

# はじめにお読みください

- 初回ご使用前や、しばらく使用していなかった場合は、各操作ボタンおよびタイマー（15分間）が正常に動作するか確認してください。

## 低周波治療器とは

微弱な電気（低周波・EMS）を人体に通し、その刺激で筋肉を直接マッサージして、興奮した神経をしずめ、血行を促進し、コリによる痛みなどが自然に回復するように手助けする物理療法です。

使用目的

肩こりの<sup>かんかい</sup>緩解

または効果

麻痺した筋肉の収縮の予防及びマッサージ効果

ご注意

1回約15分、1日2回までを目安に、心地よいと感じる強さでご使用下さい。連続使用を避け、1日に2回使用する場合は、朝晩に各1回ずつ使用するなど間隔をあけるようにしてください。使いすぎたり、刺激が強すぎたりすると逆効果になることがあります。



## 低周波(EMS)刺激について

低周波(EMS)刺激は、水などの水分を通じて伝わる仕組みになっています。ご使用前に、「低周波・加熱パッド」が当たる首まわりを水または、ぬるま湯で十分に湿らせてください。

### ご注意

- ※電気を均等に通電させ事故やけがを防ぐため、ご使用方法にしたがって本体を正しく装着するようにしてください。
- ※本体の「低周波・加熱パッド」には、金属類を接触させないように注意してください。
- ※ご使用の途中で肌が乾燥すると、低周波(EMS)刺激を感じにくくなる場合がございます。その場合は、一度電源をオフにして、首まわりを水またはぬるま湯で湿らせてから再度ご使用ください。
- ※「低周波・加熱パッド」の接触位置や首の筋肉状態により、左右で電気刺激の感じ方や筋肉の動き方が異なる場合がございますが異常ではありません。

## EMSモードについて

本製品には低い周波数から高い周波数を組み合わせて、6種類のEMSモードが搭載されています。

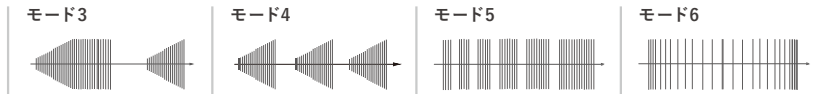

※上図は各モードのイメージです。はじめて使われるときは、各モードをご使用いただき、違いを体感してください。

モード1	おまかせ1 (20~200Hz) ⇒モード3・4・5を30秒ずつリピート
モード2	おまかせ2 (1~200Hz) ⇒モード3・4・6を30秒ずつリピート
モード3	深層ほぐし (140~200Hz)
モード4	指圧 (70~100Hz)
モード5	もみ (20~40Hz)
モード6	たたき (1~12Hz)

※前方パッド、側方・後方パッドのEMSモードはそれぞれ右側および左側のボタンで制御しているため、前方と側方・後方パッドで刺激のタイミングが異なる場合があります。

## 低周波(EMS)刺激レベルについて

安全のため、EMSモードは以下の仕様になっております。

- ・身に着けていない状態では、強さレベル1以上には設定できず、電源オンから約2分後に電源オフになります。
- ・皮膚から離れると、強さレベルはレベル1にリセットされます。
- ・低周波(EMS)強さレベル1以上で使用し、モードを切り替えるたびに、強さレベルはレベル1にリセットされます。

※強さレベル1以上にならない場合は、装着位置を上下左右にずらすなど、パッドが皮膚に接触するようにして再度お試しください。

## 操作音の切り替えについて

本製品には3種類の音声モードが搭載されています。音声モードを切り替えるには、ご使用中に(🔄)ボタンを約3秒間長押しします。

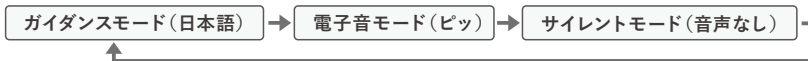

次回使用時、電源をオンにすると前回選択したモードから始まります。

# ご使用方法

## 1

首に(直接肌に)装着する。

※低周波(EMS)刺激が伝わるように「低周波・加熱パッド」が当たる首まわりを、水またはぬるま湯で十分に湿らせてから本体を装着します。加熱モードのみご使用の場合は、湿らせる必要はありません。

※電気を均等に通电させるため、「低周波・加熱パッド」が皮膚にぴったりとフィットするように装着します。前方パッドは首の太さにより、全体が首に接触しない場合があります。フィットする面積には個人差がありますが、一部分が接触していれば低周波刺激は感じることができます。

※髪の毛が長い方は、巻き込まれないように束ねるなどしてください。

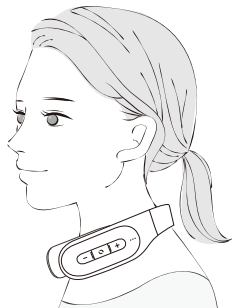

## 2

右側の(⏻/⏪)ボタンを約2秒間長押しして、電源をオンにする。

※以下のデフォルト設定で動作を開始します。デフォルトから変更する場合は、手順3以降にしたがって、お好みの設定に変更してください。

EMSモード	モード1
EMS強さ	EMSオフ(刺激なし)
加熱モード	ヒートオフ

※電源をオンにして15分経つと、自動的に電源がオフになります。

※途中で使用を止める場合は、(⏻/⏪)ボタンを約2秒間長押しして、電源をオフにしてください。

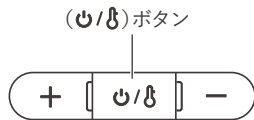
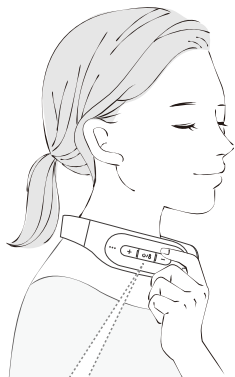

### 3

右側の(⏻/⏪)ボタンで加熱モードを変更する。

※3段階の温度から選択が可能です。

電源・加熱切替ボタンを押すたびに、  
ヒート1(低温)⇒ヒート2(中温)⇒  
ヒート3(高温)⇒ヒートオフ(加熱なし)  
の順に切り替わります。

※前方、側方および後方の全パッドを  
加熱します。各パッドの温度を個別  
に切り替えることはできません。

※初めてご使用になる場合は、ヒート1  
(低温)から開始してください。

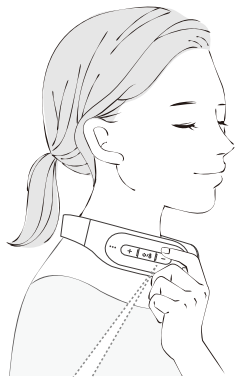

(⏻/⏪)ボタン

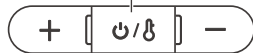

## 4

右側および左側の(+/-)ボタンで低周波(EMS)強さレベルを設定する。

※初めてご使用になる場合は、弱めのレベルから開始します。慣れてきたら、徐々に強さレベルを上げてください。

※低周波(EMS)刺激を停止するには、(-)ボタンを押して刺激なし(ガイダンスモード:EMSオフ、電子音モード:ピピッ)を選択します。



EMSの強さレベル  
6段階変更



EMSの強さレベル  
16段階変更

※側方および後方パッドは、個別に強さレベルを切り替えることはできません。

## 5

左側の(🔄)ボタンでEMSモードを設定する。

※モードは6種類から選択が可能です。

※低周波(EMS)刺激を停止するには、(-)ボタンを押して刺激なし(ガイダンスモード:EMSオフ、電子音モード:ピピッ)を選択します。

※低周波(EMS)強さレベル1以上で使用時、モードを切り替えるたびに、強さレベルはレベル1にリセットされます。低周波(EMS)強さレベルを上げるには、手順4にしがって設定してください。

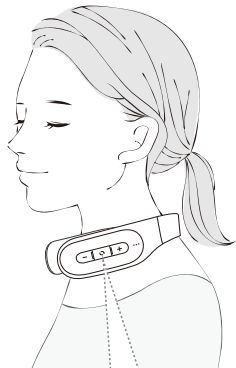

(🔄)ボタン





6

使用後、電源がオフになっていることを確認して身体から取りはずす。

※途中で使用を止める場合は、(⏻/⏷) ボタンを約2秒間長押しして、電源をオフにしてください。

7

お手入れを行う。

※ご使用後は、本製品の性能を保つために、毎回本体のお手入れをしてください。詳しくは、「ご使用後は(お手入れ・保管方法)」を参照ください。

※本体の「低周波・加熱パッド」が汚れていると、低周波(EMS)刺激が伝わりにくい場合がありますのでご注意ください。

# ご使用後は（お手入れ・保管方法）

## お手入れ方法

- 本体および付属品は絶対に水洗いしないでください。
- ご使用後は毎回、水に浸した布をよくしぼり、前方、側方、および後方すべての「低周波・加熱パッド」を拭き取ってください。汚れが気になる場合は、ぬるま湯で希釈した中性洗剤に柔らかい布をひたし、よくしぼってから本体表面の汚れを丁寧に拭き取ってください。
- アルコール・シンナー・ベンジンなどの溶剤は使用しないでください。故障や部品の割れ、変色などの原因になります。

## 保管のしかた

- 本体の電源をオフにし、ACアダプターをコンセントから抜いて保管してください。
- 色移りしやすい濃色系の収納袋等に入れて保管しないでください。色が本製品に色移りする恐れがあります。
- 火のそばや炎天下、浴室や車内など高温多湿の場所に放置せず、風通しの良い清潔な日陰に保管してください。
- 子供の手の届かない場所に保管してください。
- 長期間使用しないときは、本体のお掃除後、フル充電してから保管します。また1カ月ごとに本品を動作させて、再度充電してください。長期間充電しないでおくと充電ができなくなることがあります。

# 製品を廃棄するとき

本製品を廃棄される場合は、自治体の分別ルールに従って廃棄してください。

## 廃棄するときのお願い

本製品(本体)は、リサイクル可能なリチウムイオン電池を内蔵しています。商品廃棄時にはリチウムイオン電池を取り出し、充電式電池リサイクル協力店へお持ちください。



## 注 意

- 次の図は、製品を廃棄するための図であり、修理用の図ではありません。  
製品を廃棄するとき以外は絶対に分解しないでください。
- 必ず本体からACアダプターを取りはずして分解してください。
- 充電残量がある場合は、繰り返し電源をオンにして電池を使い切ってください。
- 本体を分解するときは、部品の角などでけがをしないように注意してください。

次の手順で分解してください。

※製品を廃棄するとき以外は絶対に分解しないでください。

- 1 | マイナスドライバーなどで、本体右側（ボタン側）の裏面から、カバーをこじ開けるように分解する。

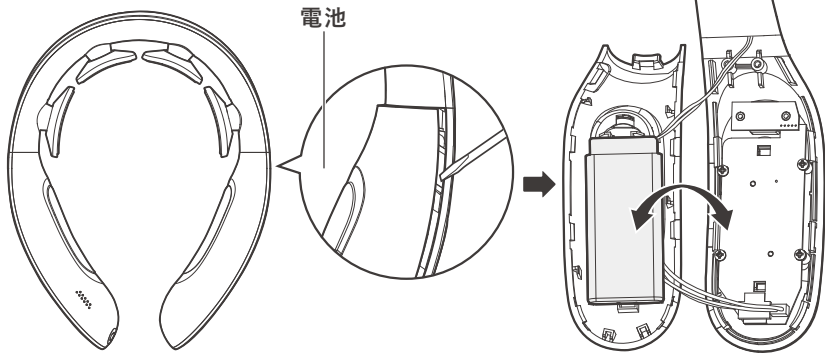

2 | 電池のリード線を1本ずつ切って、  
電池を取りはずす。



注意

必ず1本ずつ切ってください。  
まとめて切るとショートする  
場合があります。

電池

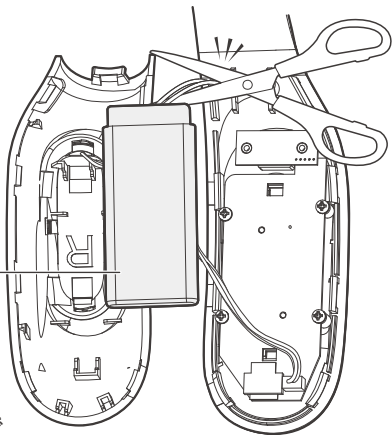

3 | リード線の先端をセロハンテープで  
覆い絶縁する。

※電池は本体ケースから無理やりはがさず、そのまま充電式電池  
リサイクル協力店へお持ちください。

## マイトレックスカスタマーサポート

営業時間9:00～17:30(土・日・祝日・夏季休暇・年末年始を除く)

[ 電話での  
お問い合わせ ]

092-260-7366

[ WEBでの  
お問い合わせ ]

<https://mytrex.jp/support/>



202302KB

**発売元：株式会社創通メディカル**

〒812-0016 福岡県福岡市博多区博多駅南3-1-10-5F

<https://mytrex.jp>

Designed in Japan. Made in China.

©2023 SOTSU MEDICAL CO., LTD.