

.....MYTREX
REBIVE
EX FIT

取扱説明書

保管用

保証書付

このたびは本製品をお買い上げいただき、誠にありがとうございます。
取扱説明書をよくお読みのうえ、正しく安全にお使い下さい。
この取扱説明書には保証書がついています。お読みになられた後も、
大切に保管して下さい。

ご使用前に必ずご確認ください

万一、セット内容に不足がございましたら、カスタマーサポートまでご連絡下さい。

セット内容

- 本体(マイトレックス リバイブ イーエックスフィット) 1台
- 充電用USBコード 1本
- アタッチメント 5種類
- 取扱説明書 1部
- 備品収納袋 1個
- アタッチメント用ストッパーゴム(予備) 2セット

※本書に記載のイラストはイメージであり、実際と異なる場合があります。

※本製品は一般家庭用です。医療機器ではありません。

安全上のご注意

定められた手順に従って、無理のないご使用をお願いします。異常が発生した場合は、ただちに使用を中止しカスタマーサポートへお問い合わせください。故障状態のまま使用されますと、身体に悪影響を及ぼす危険がありますので、絶対におやめください。

ご使用になる方や他の方への危害、財産への損害を未然に防止するために必ずお守りいただくことを説明しています。

警告表示について：誤った使い方をしたときに生じる危険や損害の程度を区分し、説明しています。

 **危険** 誤った使い方をすると、「人が死亡または重症を負う危険が切迫して生じることが想定される」内容を示しています。



禁止

してはいけない「禁止」内容を示しています。

 **警告** 誤った使い方をすると、「死亡や重傷を負うおそれがある」内容を示しています。



必ず守る

必ず実行して頂く「強制」内容を示しています。

 **注意** 誤った使い方をすると、「損傷を負う可能性や物的損害が発生するおそれがある」内容を示しています。

免責事項

火災、地震、暴動・テロなどの行為、その他の事項など、お客様の故意、または過失、誤用、その他異常な条件下での使用により生じた損害に関して当社は一切責任を負いません。

危険



禁止

次のような医用電子機器を使用している方は使用しない。

医用電子機器の誤動作をまねき、身体に著しい障害をもたらす恐れがあります。

- ペースメーカーなど体内植込式医用電子機器
- 人工心肺など生命維持用医用電子機器
- 心電計などの装着型医用電子機器

警告



禁止

視覚障害のある方は1人で使用しない。
けがや体調不良の原因になります。



禁止

他の機器と同時に使用しない。
事故やけが、体調不良の原因になります。



警告

次のような方は医師と相談して使用する。

事故やけが、体調不良の原因になります。下記に当てはまらない場合でも、ご使用に不安がある方は医師に相談してください。

- 悪性腫瘍のある方 ●心臓疾患、心臓に障害のある方、血栓のある方
- 血行障害、毛細血管拡張、血圧に異常のある方
- 薬を服用中の方、妊娠中の方、出産直後の方
- 糖尿病などによる高度な末梢循環障害による知覚障害のある方
- 肌に傷や湿疹、はれものなど異常ある方 ●安静を必要とする方、四肢の不自由な方
- 体温38℃以上(有熱期)の方(例:急性炎症症状[けん怠感、悪寒、血圧変動など]の強い時期にある方、衰弱している方)
- 体調不良、身体に異常を感じている方
- 骨折、骨粗しょう症、脊椎の骨折、ねんざ、肉離れなどの急性疾患(疼痛性)のある方
- 背骨に異常のある方、背骨が左右に曲がっている方 ●腱鞘炎の方
- 医療機関で治療中の方
- かつて治療や手術を受けたところ、または疾患部へ使用する方
- 温度感覚喪失が認められる方 ●体力が極端に衰えた方
- 自ら意思表示ができない方や操作が行えない方
- 神経障害、皮膚知覚障害、アレルギー体質、皮膚病、アトピー性皮膚炎、敏感肌の方



必ず守る



警告



必ず守る

使用中、身体に異常を感じたときは直ちに使用を中止し、医師に相談する。
医師に相談のうえ指示に従ってください。



禁止

子供に使用させない。本製品で遊ばせない。ペットには使用しない。
事故やけが、体調不良の原因になります。



禁止

医師からマッサージを禁じられている方は使用しない。
事故やけが、体調不良の原因になります。
例) 血栓症、塞栓症、重度の動脈瘤、急性静脈瘤、各種皮膚炎、皮膚感染症など



禁止

ひじ・ひざ・背骨などの骨部、関節部位、耳、眼球および目の周り、心臓付近、首の前方、結石のある部位には使用しない。
事故やけが、体調不良の原因になります。



禁止

乳幼児や自分で意思表示できない方には使用しない。
また、乳幼児や子供の手の届くところで使用、保管しない。
事故やけが、体調不良の原因になります。



禁止

本製品の専用アタッチメント以外は使用しない。
事故やけがの原因になります。



警告



禁止

USBコードを破損、加工、束ねるなど無理に力を加えない。
また、重いものをのせ無理な扱いをしたり、挟み込んだりしない。
感電、ショート、発火、故障の原因になります。



禁止

高温になる場所(火のそば、こたつ、布団、炎天下の車内など)で、保管・使用しない。加熱したり、火中に投下しない。
発火や発熱、ヤケド、故障の原因になります。



必ず守る

万一機器に異常が発生したら、直ちに使用を中止し、本体の電源をすぐに切る。
また、充電中に機器に異常が発生したり停電したときは、直ちにUSBコードを抜く。
けむり・異音・においがするなど、異常状態のまま使用しないでください。



分解禁止

分解や修理、改造をしない。
発火したり、故障や事故の原因になります。



必ず守る

ACアダプターを使用する際は、タコ足配線にせず壁のコンセントに直接差し込む。
火災・感電・故障の原因となります。



警告



禁止

付属品や本体の差込口、すきまなどにピン、異物、ゴミ、水分を付着させない。

感電やショート、発火の原因になります。



禁止

ACアダプターやUSBコードを抜くときは先端部分を持ち、コードを引っ張らない。また、ぬれた手で抜き差しはしない。

感電やショート、発火の原因になります。



水場禁止

本体および付属品に水をかけたり、浴室など湿気の多い場所や屋外で使用しない。

火災や感電、けがの原因になります。



禁止

USBコードが傷んだり、差し込みがゆるいときは使用しない。

感電やショート、発火の原因になります。



必ず守る

本体および付属品が、異臭・異常発熱したときは使用を中止する。

破損・発火の原因になります。

警告



必ず守る

本体は必ず手に持って使用する。

本体の上ののったり、座ったりして使用しないでください。転倒による事故やけが、故障の原因になります。

注意



必ず守る

1回の使用時間は10分以内を目安とする。

また、同一箇所への連続使用は3分以内を目安とする。

筋肉や神経に対して必要以上の刺激となり、けがをまねくことがあります。

なお、複数の方が使用する場合は、連続使用の合計時間を**30分間以内**としてください。連続使用後は最低30分以上機器を停止させてから再度ご使用ください。本体が熱くなって、故障の原因になります。

注意



必ず守る

はじめは弱い振動レベル・短時間から使用する。
強い刺激に慣れていないとけがの原因になります。



必ず守る

使用中、髪や指などが巻き込まれないようにする。
事故やけがの原因になります。



禁止

次のようなときは使用しない。

- 疲労が激しい時
 - 飲酒後
 - 食前、食後の1時間
 - 睡眠中
 - 皮膚に異常のある時
- 事故やけが、体調不良の原因になります。



禁止

取扱説明書に記載されている用途以外には使用しない。
事故やけが、故障の原因になります。



禁止

不安定な場所で保管しない。
また、本体や付属品を落としたり、ぶつけたりしない。
けがや本体が破損、故障する原因になります。



禁止

収納時にUSBコードを本体などに巻き付けない。
コードに負荷がかかり断線し、ショートによる火災などの原因になります。

注意



禁止

強く押しつけて使用しない。
事故やけが、皮膚や筋肉を傷める原因
になります。



必ず守る

本製品を使用するときは、アクセサリ
類を外す。
事故やけがの原因になります。



禁止

肌の弱い方は素肌で使用しない。
体調不良の原因になります。



禁止

USBコード、アタッチメントは付属品
を使用し、付属品は他の製品には使用
しない。
故障や事故の原因になります。



必ず守る

故障や不具合が生じた場合は、お買い
上げの販売店または弊社カスタマー
サポートに相談する。
お客様ご自身では分解や修理などを
しないでください。保証の対象外と
なります。

各部の名称

本体

アタッチメント
(付け替え可能)

折りたたみ式アーム

角度調整ボタン

※ハンドルロック表示のある側
のみがボタンになっています。

伸縮式ハンドル

充電口

※充電時はカバーを開いて充電してください。

ハンドルロック表示

ロック解除



半時計回りに
ハンドルを回す

ロック



時計回りに
ハンドルを回す



ハンドルロック時にきつく締めすぎない。

※ロック方向に強く回しすぎると、ロック解除ができなくなるおそれがあります。

本体操作部

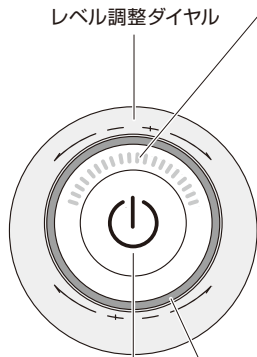

レベル調整ダイヤル

電源ボタン

・長押し:電源をオン/オフします。

レベルランプ

- ・水色ランプ: 振動中に振動レベルを点灯数で示します。
- ・白色ランプ: 電源オン時/充電中に充電残量を点灯数で示します。

ランプ表示					
振動レベル表示(水色)	レベル1	レベル2	レベル3	レベル4	レベル5
充電残量表示(白色)					

※充電残量は、本体の電源をオンにした際に約2秒間点滅するLEDの数で確認することができます。

ステータスランプ

※強く押しあてすぎるとランプが白色から赤色に変わります。心地よく感じる強さで当てるようにし、無理に強く押し当てないでください。

アタッチメント

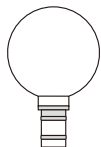

球形

太腿や背部、臀部などの大きな筋肉に。



ポイント形

足裏など、ピンポイントに刺激したいときに。

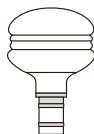

緩衝形

柔らかめの刺激で、顔や肩などの筋肉に。

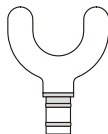

U字形

前腕や脊柱、アキレス腱の両側などの筋肉に。

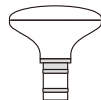

平形

あらゆる部位を面で刺激したいときに。

■ アタッチメントの交換について

アタッチメントの取り付け・取り外しは、必ず本体の電源をオフにし、アタッチメントをねじるように回しながら行ってください。無理な力を加えると、破損や故障の原因となりますのでご注意ください。また、使用直後はアタッチメント差込口付近が熱くなる場合がありますのでご注意ください。

※ 万一、アタッチメントの差し込みが緩くなった場合は、付属のアタッチメント用ストッパーゴムに取り替えてください。

※ アタッチメントは消耗品です。ご使用いただくにつれて少しずつ劣化します。

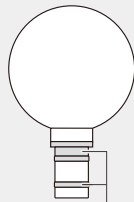

ストッパーゴム

■ 緩衝形アタッチメントについて

緩衝形アタッチメントは、必ずレベル1で使用するよう
し、強く押さえつけないでください。

強く押さえつけると、軸がアタッチメントの奥に入り込む
場合があります。万一、奥に入り込んだ場合は、軸を引っ
張りだして正常な状態に戻してから使用してください。



正常な状態

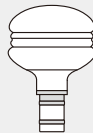

奥に入り込んだ状態

ご使用前に(充電方法)

初めてご使用されるときや、充電残量が減ったときは、本体の電源をオフにしてから充電をしてください。

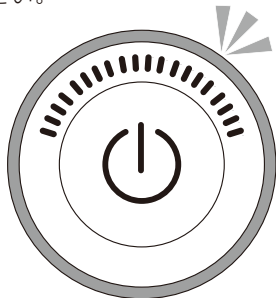

●充電残量低下時

使用中のレベルランプが30秒おきに10回、白色に点滅します。

※残量が完全になると、電源をオンにした際にステータスランプが赤色に、レベルランプが水色に3回点滅して電源がオフになります。

●充電時間の目安*

約6時間

●動作時間の目安*

レベル1動作	約12時間半
レベル5動作	約4時間半

* 充電時間や動作時間は室温25℃で使用時(無負荷運転時)の目安であり、電池の残量や充電環境、使用環境によって大きく前後します。負荷が大きくなったり室温が低くなると(10℃以下)、動作時間が短くなる傾向があります。

※充電推奨温度は15℃～35℃です。推奨温度外では充電時間がのびたり、充電しない場合があります。

※初めての充電や、長期間ご使用にならなかった後に充電される場合、電池持続時間が短い場合があります。何度か充電・使用を繰り返すと正常に戻ります。

- 1** 上部の充電口カバーを開き、付属の充電用USBコードのType Cコネクター側を接続する。
※止まるまでしっかりと差し込んでください。

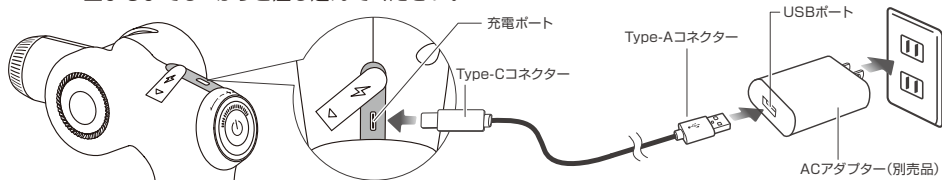

- 2** USBコードのTypeAコネクター側をお手持ちのACアダプター等のUSBポートに接続する。
※電源供給が可能なパソコン、モバイルバッテリー、市販のACアダプター等のUSBポート(5V/1A または5V/2A)をお使いください。ACアダプターは2Aを超えるものは使用しないでください。
※パソコン等のUSBポートからも充電は可能ですが、一部のパソコン、モバイルバッテリーでは充電ができない場合があります。電源供給元を変更し、再度充電してください。急速充電器は故障の原因になるおそれがあるため、使用しないでください。

- 3** ACアダプターをお使いの場合は、壁面コンセントに差し込む。
※充電中はレベルランプ(白色)が順に点滅・点灯していきます。
※充電中は、本体の電源をオンにできません。

- 4** 充電が完了したら、USBコードを本体およびACアダプターなどから抜く。
※レベルランプ(白色)がすべて点灯になったら充電完了です。

ご使用前の準備

※手順1～3は、必ず電源がオフになっていることを確認してから行ってください。

1 角度調整ボタンを押しながら、アームの角度を調整する。

- ※アームの角度は4段階調整が可能です。ボタンが元の位置に戻った状態（押し込まれていない状態）で固定されたことを確認してください。
- ※折りたたんだ状態（格納位置）で電源をオンにしたり使用したりしないでください。

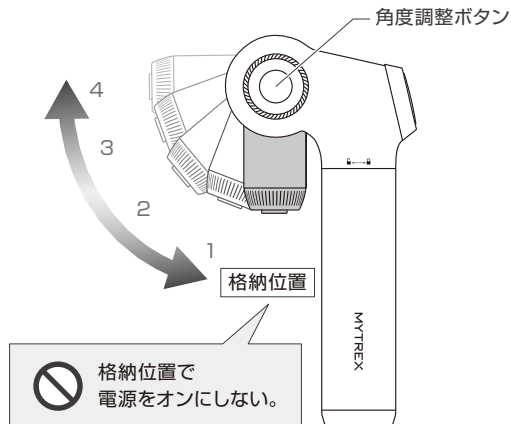

2

アタッチメントを取りつける。

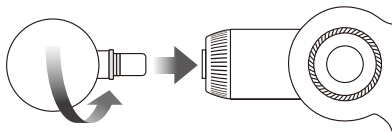

※ねじるように回しながら、奥までしっかりと差し込んでください。



3

ハンドルの長さを調整する。

※背中や腰、足などに使用する際にハンドルを伸ばすことができます。

- ①ハンドルロック表示の()側にハンドルを回しロックを解除する。
- ②長さを調整する。
- ③()側にハンドルを回してロックする。

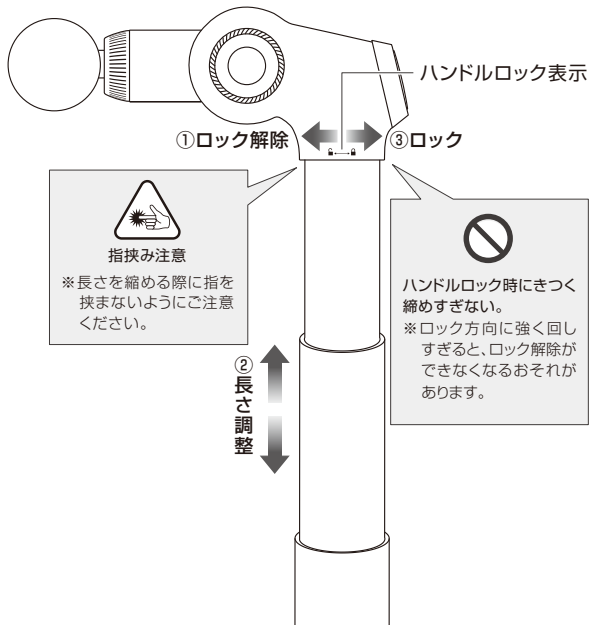

ご使用方法

- 1 電源ボタン(⏻)を約3秒間押して電源をオンにする。
●振動レベル1で動作を開始します。

- 2 レベル調整ダイヤルを回して、振動レベルを選ぶ。
※振動レベルは5段階から選べます。レベルランプの点灯数で、どの振動レベルに設定されているかを確認することができます。ランプ表示の詳細は「各部の名称」の「本体操作部」をご覧ください(12ページ)。
※慣れないうちは、遅めの振動レベルおよび短時間から使用してください。

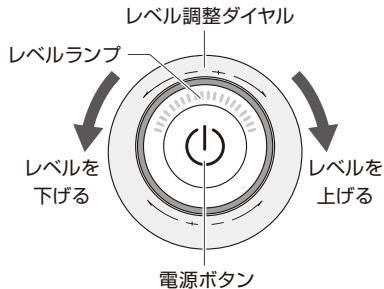

振動レベル	1	2	3	4	5
1分あたりの回転数	約1200回	約1700回	約2200回	約2700回	約3200回

3

ハンドル部分をしっかりと手で持ち、肌に軽く当てて使用する。

※1回の使用時間は10分以内を目安としてください。また、同一箇所への連続使用は3分以内を目安としてください。

※本製品は、強く押しすぎた場合などに止まるオートロック機能を搭載しています。強く押すなどして3秒以上ロック状態が続くと、ステータスランプ(赤色)およびすべてのレベルランプ(水色)が約3秒間素早く点滅して動作が停止します。圧力が解消されると動作を再開しますが、同様の状態が3回続くと自動で電源がオフになります。

※「安全上のご注意」をよくお読みのうえ、正しくご使用ください。

当て方の例

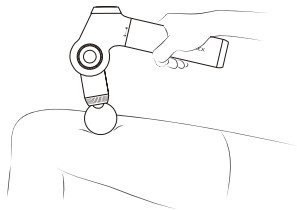
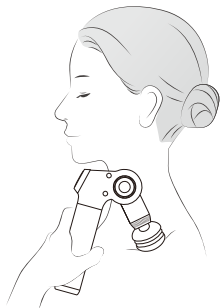
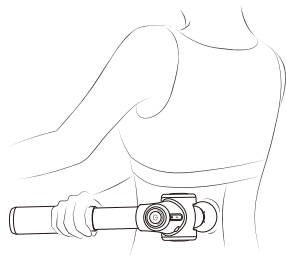
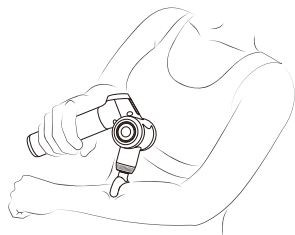
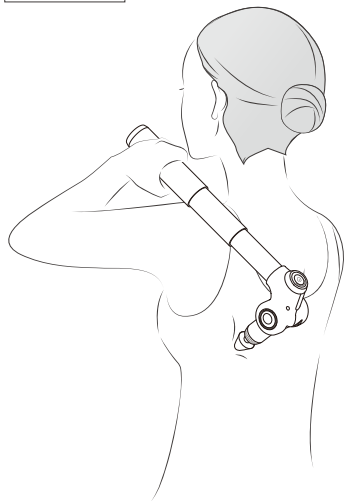

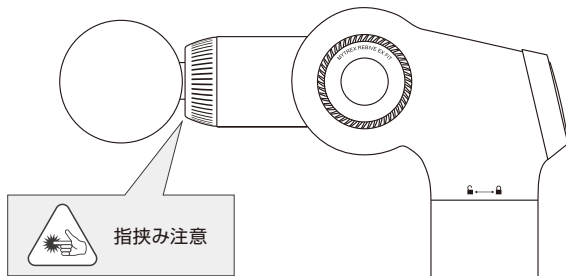

※動作中は本体とアタッチメントの間に指などを挟まないように十分にご注意ください。

4

使用中に電源をオフにするには、(⏻)ボタンを約3秒間押す。

※使い始めから10分経つと、自動的に電源がオフになります。

5

使用后、アタッチメントを取りはずす。

※アタッチメントの差込部の劣化をふせぐため、本体から取りはずして保管をしてください。

おすすめケア方法

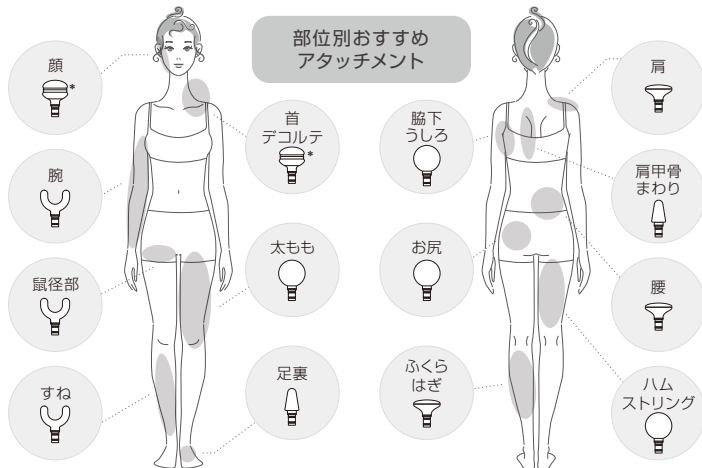

*緩衝形アタッチメントは、必ず振動レベル1で使用するようにし、強く押さえつけないでください。

顔筋・頭筋のケア

顔筋・頭筋に使用する場合は、必ず緩衝形アタッチメントを使用し、振動レベル1で肌に軽く触れる程度に当ててご使用ください。

※目の周りやのどぼとけ付近への使用を避け、顔筋・頭筋全体で3分以内を目安としてください。

※異常を感じたときは直ちに使用を止めてください。

- 頬骨の下側(咬筋上部)に優しく当てます。
- フェイスラインの上側(咬筋下部)に優しく当てます。
- 耳のすぐ横にある顎関節付近に優しく当てます。
ゆっくりと口を開け閉めしたり、顎を左右に動かしてストレッチするのもおすすめです。
- こめかみ(側頭筋の付着部)をケアします。
- 耳の上側(側頭筋)をケアします。

※骨に当たって弾まないように注意し、ごく軽く当てるようにケアしてください。

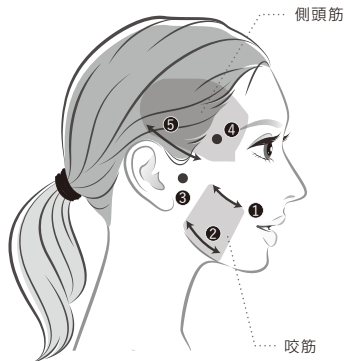

首・肩のケア

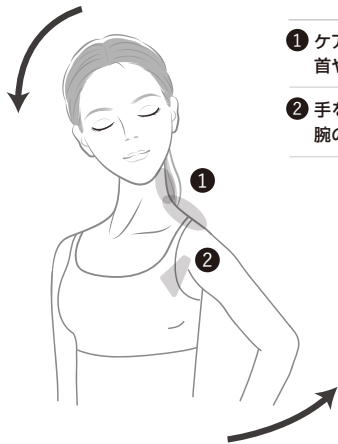

① ケアする部位と反対に首を倒しながら、首や肩まわりに優しく当てます。

② 手を後ろに引きながら、腕の付け根(小胸筋上部)に当てます。

③ 腕を上げ、脇の下から背中側(前鋸筋)に向かって当てます。



お手入れのしかた

- 本体および付属品は絶対に水洗いしないでください。
- 本体およびアタッチメントの汚れは乾いたやわらかい布で拭き取ってください。
汚れが気になる場合は、ぬるま湯で希釈した中性洗剤に柔らかい布をひたし、よくしぼってから本体表面の汚れを丁寧に拭き取ってください。アタッチメントのストッパーゴム部分にオイル等が付着していると、アタッチメントが外れやすくなる場合があります。ストッパーゴム部分も同様に拭き取ってお手入れしてください。
- アタッチメント差込口付近にオイルがにじみ出ることがありますが、機器内の潤滑油によるもので、本体の異常ではございません。オイルが付いたままになっていると、アタッチメントが外れやすくなったり、ほこりが付着して製品が故障したりする場合があります。定期的にあタッチメント差込口付近および差込穴を綿棒や乾いた布で拭き取ったり、エアダスターなどでほこりの除去をしてください。
- アルコール・シンナー・ベンジンなどの溶剤は使用しないでください。故障や部品の割れ、変色などの原因になります。

保管のしかた

- 使用しないときは本体の電源をオフにし、USBコードを本体およびACアダプターなどから抜き、USBコードのねじれをほどいて保管してください。
- 火のそばや炎天下、浴室や車内など高温多湿の場所に放置せず、風通しの良い清潔な日陰に保管してください。
- 子供の手の届かない場所に保管してください。
- 電池の特性上、使用していなくても少しずつ放電するため、保管中でも充電残量は徐々に低下します。
- 長期間使用しないときは、本体をフル充電してから保管します。また1カ月ごとに本品を動作させて、再度充電してください。長期間充電しないでおくと充電ができなくなることがあります。
- 長期間使用しないときは、本体およびアタッチメントのお掃除をしてから、ほこりや湿気を避けて保管してください。

充電電池について

- 充電しても使用時間が極端に短くなった場合は、電池の寿命と考えられます。性能の落ちた電池を使用しないでください。(電池寿命は、使用・保管などの状態により変化します。充放電可能回数の目安は300回～500回です。)
- 電池は交換には対応していません。

リチウムイオン電池内蔵製品の注意点は以下でご確認いただけます。

<https://mytrex.jp/support/safety/battery/>

本製品(本体)はリチウムイオン電池を内蔵しています。

本製品を廃棄される場合は、自治体の分別ルールに従って廃棄してください。



Li-ion

製品仕様

ブランド	MYTREX (マイトレックス)
販売名	REBIVE EX FIT (リバイブ イーエックスフィット)
定格電源	DC5V 1A (USB)
バッテリー	リチウムイオン電池 2500mAh/7.4V
消費電力	約13W
電源供給元	PC等のUSBポート/ACアダプター*1 (5V/1Aまたは2A)
サイズ*2	約200mm×98mm×71mm (本体折りたたみ時)
	約365mm×136mm×71mm (アーム角度90°・ハンドル最長時)
質量*2	約490g

素 材	本体:ABS+PC、ABS樹脂、シリコン、アルミニウム合金、PC アタッチメント:ABS+PC、シリコン、EVA樹脂
振 動 機 能	約1200回~3200回/分
電池持続時間*3	最長 約12時間半(レベル1使用時)
	最短 約4時間半(レベル5使用時)
定 格 時 間	10分
使 用 環 境	温度 5℃~40℃、相対湿度 ≤85%RH
製 造 国	中国

※1:ACアダプターは市販のUSB対応のものを使用してください。2Aを超えるものは使用しないでください。ACアダプターに損傷がないか確認し、異常のあるACアダプターは絶対に使用しないでください。また、お使いになるACアダプター取扱説明書もあわせてお読みのうえ正しくご使用ください。

※2:サイズ、質量は本体のみ(アタッチメントは除く)。

※3:測定環境:25℃(無負荷運転時)。実際の時間は、使用環境や使用状況により異なります。

※デザインおよび仕様については、予告なしに変更することがございます。